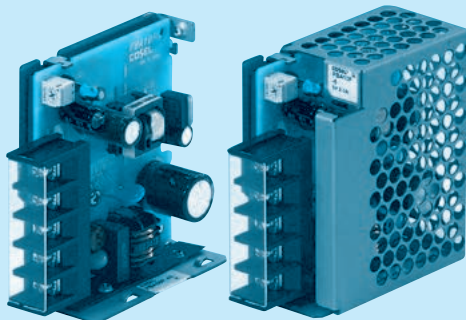

RoHS

推奨ノイズフィルタ  
NAC-06-472外部パルス電圧ノイズ：NAPシリーズ  
低漏洩電流：NAMシリーズ※複数機器への接続を想定して  
提案しています。※電源にノイズフィルタを使用する  
場合は最終装置でEMC規格に基  
づいて評価を実施してください。

- ① シリーズ名
- ② 単一出力
- ③ 定格出力電力
- ④ フルレンジ入力
- ⑤ 定格出力電圧
- ⑥ 製品識別記号
- ⑦ オプション

N: ケースカバー付

ケースカバーはオプション

モデル	PBA10F-5-MXLDIZ	PBA10F-24-MXLDIZ
最大出力電力 [W]	10	12
DC 出力	5V 2A	24V 0.5A

## 仕 様

項目		PBA10F-5-MXLDIZ	PBA10F-24-MXLDIZ	
入力	電圧 [V]	DC70 ~ 160V or AC70 ~ 132V 1φ (DC100 or AC90 未満では、出力ディレーティングが必要です。※3)		
	電流 [A]	DCIN 110V	0.15typ (Io=100%)	
	周波数 [Hz]	DC or 50 / 60 (47 ~ 440)		
	効率 [%]	DCIN 110V	77typ	
	突入電流 [A]	DCIN 110V	12typ (Io=100%)	
	漏洩電流 [mA]	0.15max (ACIN 100V 60Hz, Io=100%, IEC60950-1, 電安法の各測定方法による)		
出力	定格電圧 [V]	5	24	
	定格電流 [A]	2	0.5	
	静的入力変動 [mV]	※4	20max	
	静的負荷変動 [mV]	※4	40max	
	リップル [mVp-p]	0 ~ +50°C	※1	80max
		-10 ~ 0°C	※1	140max
	リップルノイズ [mVp-p]	0 ~ +50°C	※1	120max
		-10 ~ 0°C	※1	160max
	周囲温度変動 [mV]	0 ~ +50°C		50max
		-10 ~ +50°C		60max
	経時ドリフト [mV]	※2	20max	96max
起動時間 [ms]	200typ (DCIN 110V, Io=100%) ※入力再投入間隔 1分未満の場合は 700typ			
保持時間 [ms]	10typ (DCIN 110V, Io=100%)			
電圧可変範囲 [V]	4.50 ~ 5.50	19.2 ~ 27.0		
電圧設定精度 [V]	5.00 ~ 5.15	24.00 ~ 24.96		
付属機能	過電流保護	定格電流の 105% min で動作、自動復帰		
	過電圧保護 [V]	5.75 ~ 7.00	30.0 ~ 37.0	
	運転表示	LED 表示：緑		
絶縁耐圧	入力-出力	AC3,000V 1分間 カットオフ電流=10mA, DC500V 50MΩ min (常温, 常湿)		
	入力-FG	AC2,000V 1分間 カットオフ電流=10mA, DC500V 50MΩ min (常温, 常湿)		
	出力-FG	AC500V 1分間 カットオフ電流=25mA, DC500V 50MΩ min (常温, 常湿)		
環境	使用温・湿度	-10 ~ +71°C (ディレーティング有), 20 ~ 90%RH (結露なし)		
	保存温・湿度	-20 ~ +75°C, 20 ~ 90%RH (結露なし)		
	振動	10 ~ 55Hz 19.6m/s <sup>2</sup> (2G) 周期 3分 X, Y, Z 方向各 1時間		
	衝撃	196.1m/s <sup>2</sup> (20G) 11ms X, Y, Z 方向各 1回		
構造	外形寸法 / 質量	31×78×68mm (端子台含まず) (W×H×D) / 150g max (ケースカバー付: 180g max)		
	冷却方法	自然空冷		
標準価格 (税抜) [円]	2,600 (ケースカバー付: 2,820)			

※1 20MHz オシロスコープまたは、リップルノイズメータ (計測技研: RM-101 相当品) による。

※2 経時ドリフトは周温 25°C。定格入出力にて入力電圧印加後 30分 ~ 8時間の変化です。

※3 取扱説明項番 3.2 をご参照ください。

※4 動的な変動の場合、仕様を満足しないことがあります。

※ 過負荷状態あるいは仕様範囲外入力での使用は、内部素子を破壊することがありますので避けてください。

※ 並列運転はできません。

※ カバー付の場合はディレーティングが必要です。

※ パルス負荷の場合、電源から音がでる場合があります。

PBA10F-MXLDIZ の特長

- 配電盤設備で使用される DC110V 入力に対応
- 正負の極性を気にせず入力配線が可能
- DC ヒューズ内蔵
- スwitching周波数固定（他励フライバック方式）

ブロックダイアグラム

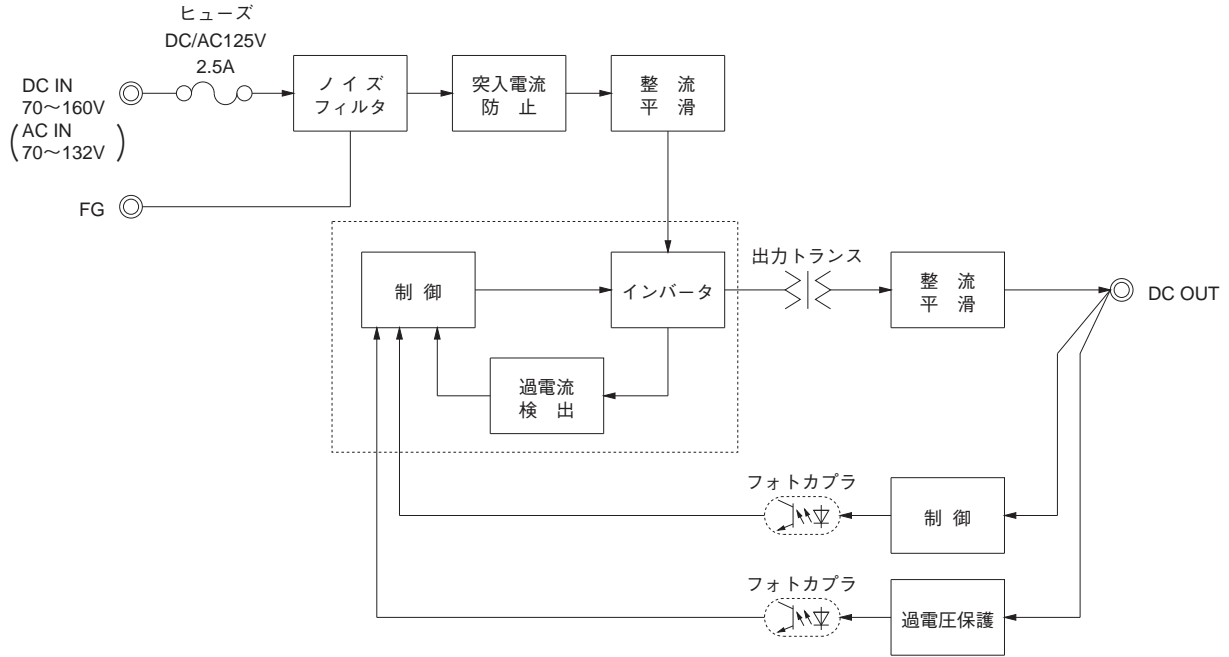

外形

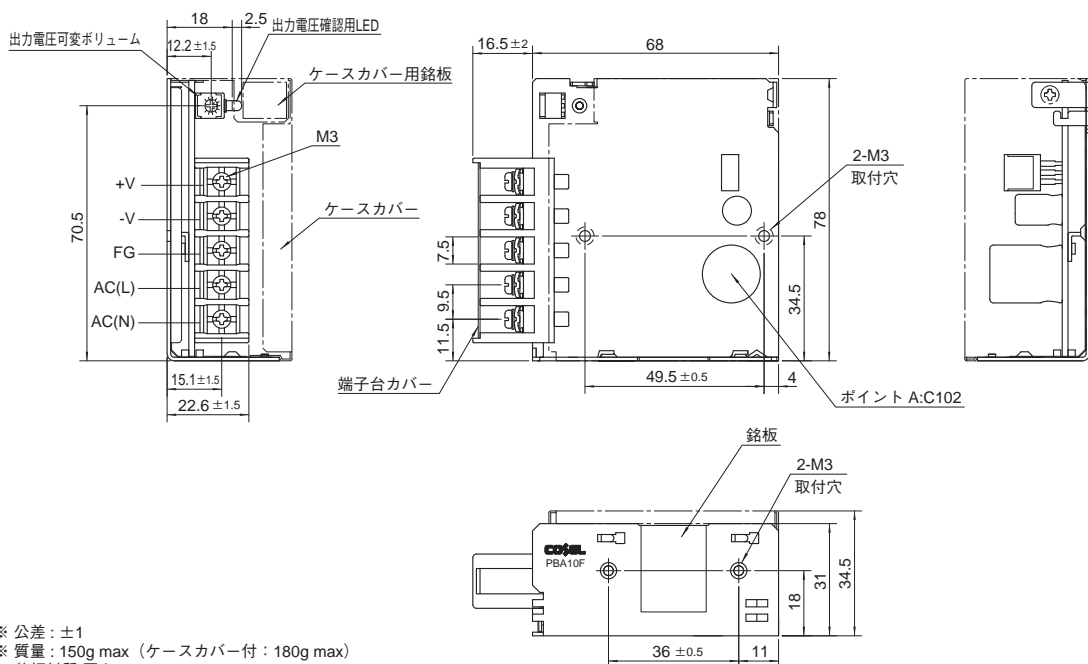

- ※ 公差：±1
- ※ 質量：150g max（ケースカバー付：180g max）
- ※ 基板材質/厚さ：CEM-3 / 1.6mm
- ※ シャーシ材質：電気亜鉛メッキ銅板
- ※ 単位：mm
- ※ シャーシ締め付けトルク：0.6N・m(6.3kgf・cm) max
- ※ 端子台締め付けトルク：M3:0.8N・m(8.5kgf・cm) max

## PBA15F -MXLDIZ

PB A 15 F - □ -MXLDIZ - □

① ② ③ ④ ⑤ ⑥ ⑦

RoHS

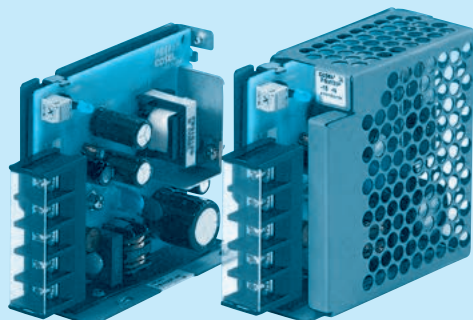
推奨ノイズフィルタ  
NAC-06-472外部パルス電圧ノイズ：NAPシリーズ  
低漏洩電流：NAMシリーズ※複数機器への接続を想定して  
提案しています。※電源にノイズフィルタを使用する  
場合は最終装置でEMC規格に基  
づいて評価を実施してください。

- ① シリーズ名
- ② 単一出力
- ③ 定格出力電力
- ④ フルレンジ入力
- ⑤ 定格出力電圧
- ⑥ 製品識別記号
- ⑦ オプション

N: ケースカバー付

ケースカバーはオプション

モデル	PBA15F-5-MXLDIZ	PBA15F-24-MXLDIZ
最大出力電力 [W]	15	16.8
DC 出力	5V 3A	24V 0.7A

## 仕 様

項目		PBA15F-5-MXLDIZ	PBA15F-24-MXLDIZ	
入力	電圧 [V]	DC70 ~ 160V or AC70 ~ 132V 1φ (DC100 or AC90 未満では、出力ディレーティングが必要です。※3)		
	電流 [A]	DCIN 110V	0.21typ (Io=100%)	
	周波数 [Hz]	DC or 50 / 60 (47 ~ 440)		
	効率 [%]	DCIN 110V	75typ	
	突入電流 [A]	DCIN 110V	12typ (Io=100%) (コールドスタート時)	
	漏洩電流 [mA]	0.15max (ACIN 100V 60Hz, Io=100%, IEC60950-1, 電安法の各測定方法による)		
出力	定格電圧 [V]	5	24	
	定格電流 [A]	3	0.7	
	静的入力変動 [mV]	※4	20max	
	静的負荷変動 [mV]	※4	40max	
	リップル [mVp-p]	0 ~ +50°C	※1	80max
		-10 ~ 0°C	※1	140max
	リップルノイズ [mVp-p]	0 ~ +50°C	※1	120max
		-10 ~ 0°C	※1	160max
	周囲温度変動 [mV]	0 ~ +50°C		50max
		-10 ~ +50°C		60max
	経時ドリフト [mV]	※2	20max	96max
起動時間 [ms]	200typ (DCIN 110V, Io=100%) ※入力再投入間隔 1分未満の場合は 700typ			
保持時間 [ms]	10typ (DCIN 110V, Io=100%)			
電圧可変範囲 [V]	4.50 ~ 5.50	19.2 ~ 27.0		
電圧設定精度 [V]	5.00 ~ 5.15	24.00 ~ 24.96		
付属機能	過電流保護	定格電流の 105% min で動作、自動復帰		
	過電圧保護 [V]	5.75 ~ 7.00	30.0 ~ 37.0	
	運転表示	LED 表示：緑		
絶縁耐圧	入力-出力	AC3,000V 1分間 カットオフ電流=10mA, DC500V 50MΩ min (常温, 常湿)		
	入力-FG	AC2,000V 1分間 カットオフ電流=10mA, DC500V 50MΩ min (常温, 常湿)		
	出力-FG	AC500V 1分間 カットオフ電流=25mA, DC500V 50MΩ min (常温, 常湿)		
環境	使用温・湿度	-10 ~ +71°C (ディレーティング有), 20 ~ 90%RH (結露なし)		
	保存温・湿度	-20 ~ +75°C, 20 ~ 90%RH (結露なし)		
	振動	10 ~ 55Hz 19.6m/s <sup>2</sup> (2G) 周期 3分 X, Y, Z 方向各 1時間		
	衝撃	196.1m/s <sup>2</sup> (20G) 11ms X, Y, Z 方向各 1回		
構造	外形寸法 / 質量	31×78×85mm (端子台含まず) (W×H×D) / 200g max (ケースカバー付: 235g max)		
	冷却方法	自然空冷		
標準価格 (税抜) [円]	3,100 (ケースカバー付: 3,320)			

※1 20MHz オシロスコープまたは、リップルノイズメータ (計測技研: RM-101 相当品) による。

※2 経時ドリフトは周温 25°C。定格入出力にて入力電圧印加後 30分 ~ 8時間の変化です。

※3 取扱説明項番 3.2 をご参照ください。

※4 動的な変動の場合、仕様を満足しないことがあります。

※ 過負荷状態あるいは仕様範囲外入力での使用は、内部素子を破壊することがありますので避けてください。

※ 並列運転はできません。

※ カバー付の場合はディレーティングが必要です。

※ パルス負荷の場合、電源から音がでる場合があります。

PBA15F-MXLDIZ の特長

- 配電盤設備で使用される DC110V 入力に対応
- 正負の極性を気にせず入力配線が可能
- DC ヒューズ内蔵
- スwitching周波数固定（他励フライバック方式）

ブロックダイアグラム

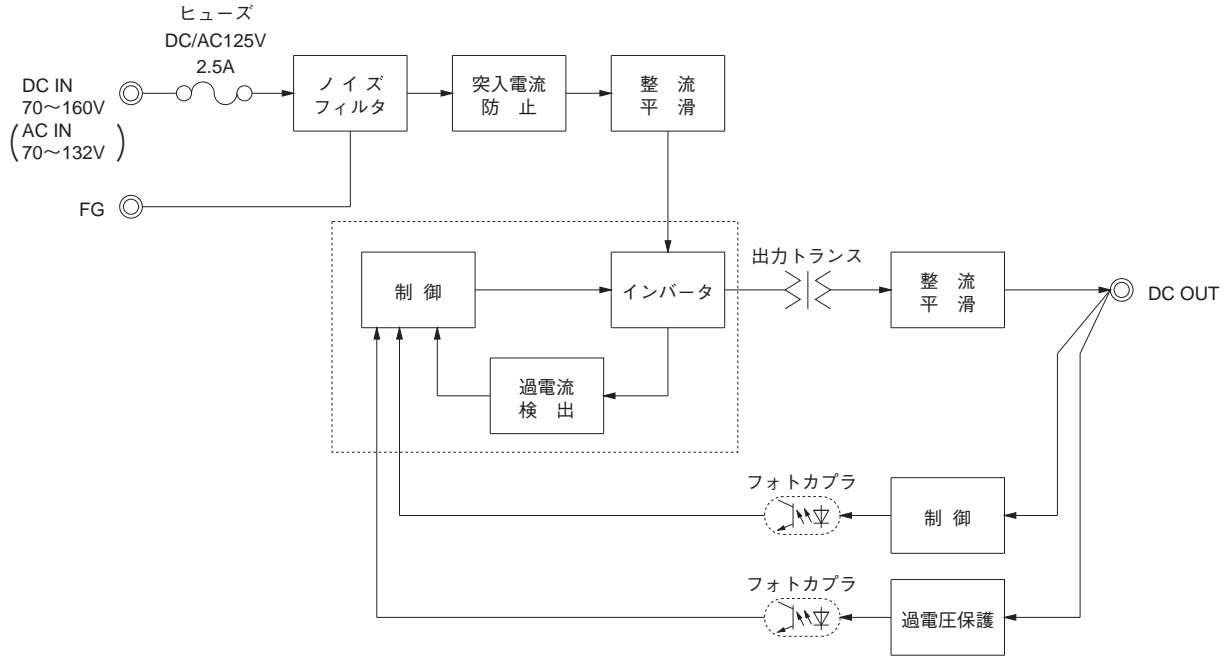

外形

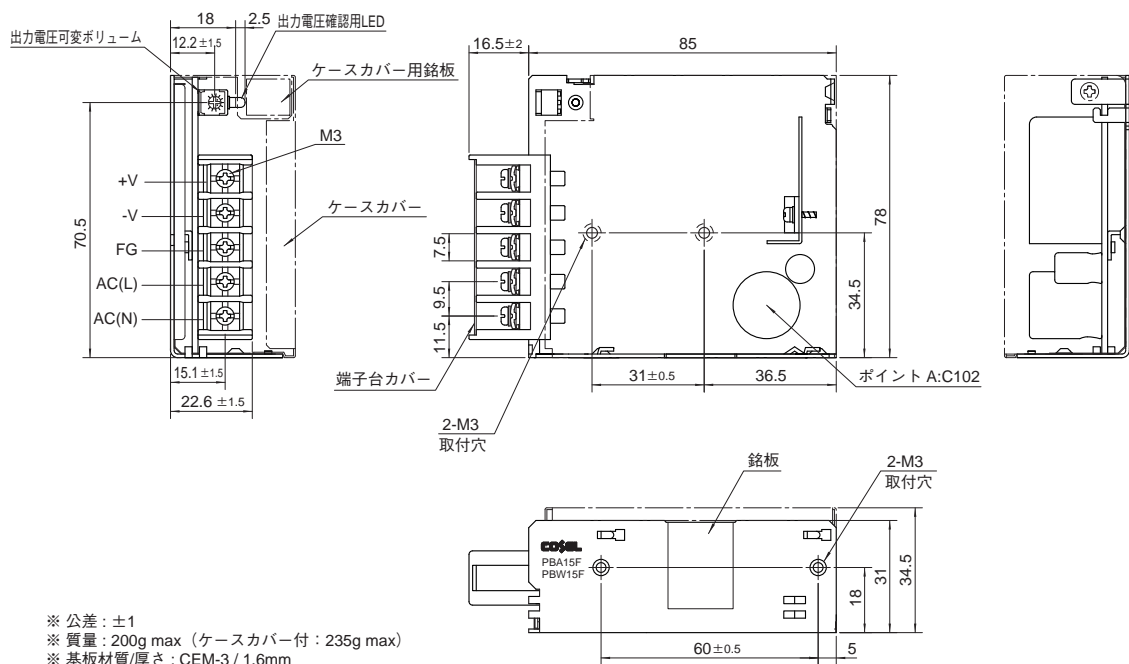

- ※ 公差：±1
- ※ 質量：200g max（ケースカバー付：235g max）
- ※ 基板材質/厚さ：CEM-3 / 1.6mm
- ※ シャーン材質：電気亜鉛メッキ銅板
- ※ 単位：mm
- ※ シャーン締め付けトルク：0.6N・m(6.3kgf・cm)max
- ※ 端子台締め付けトルク：M3:0.8N・m(8.5kgf・cm)max

## PBA30F -MXLDIZ

PB A 30 F - □ -MXLDIZ - □

① ② ③ ④ ⑤ ⑥ ⑦

RoHS

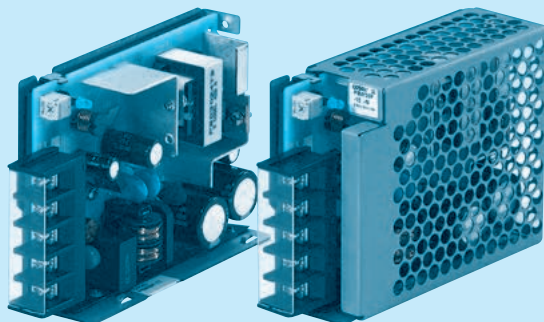
推奨ノイズフィルタ  
NAC-06-472外部パルス電圧ノイズ：NAPシリーズ  
低漏洩電流：NAMシリーズ※複数機器への接続を想定して  
提案しています。※電源にノイズフィルタを使用する  
場合は最終装置でEMC規格に基  
づいて評価を実施してください。

- ① シリーズ名
- ② 単一出力
- ③ 定格出力電力
- ④ フルレンジ入力
- ⑤ 定格出力電圧
- ⑥ 製品識別記号
- ⑦ オプション

N: ケースカバー付

ケースカバーはオプション

モデル	PBA30F-5-MXLDIZ	PBA30F-24-MXLDIZ
最大出力電力 [W]	30	31.2
DC 出力	5V 6A	24V 1.3A

## 仕 様

項目		PBA30F-5-MXLDIZ	PBA30F-24-MXLDIZ	
入力	電圧 [V]	DC70 ~ 160V or AC70 ~ 132V 1φ (DC100 or AC90 未満では、出力ディレーティングが必要です。※3)		
	電流 [A]	DCIN 110V	0.38typ (Io=100%)	
	周波数 [Hz]	DC or 50 / 60 (47 ~ 440)		
	効率 [%]	DCIN 110V	78typ	
	突入電流 [A]	DCIN 110V	12typ (Io=100%) (コールドスタート時)	
	漏洩電流 [mA]	0.30max (ACIN 100V 60Hz, Io=100%, IEC60950-1, 電安法の各測定方法による)		
出力	定格電圧 [V]	5	24	
	定格電流 [A]	6	1.3	
	静的入力変動 [mV]	※4	20max	
	静的負荷変動 [mV]	※4	40max	
	リップル [mVp-p]	0 ~ +50℃	※1	80max
		-10 ~ 0℃	※1	140max
	リップルノイズ [mVp-p]	0 ~ +50℃	※1	120max
		-10 ~ 0℃	※1	160max
	周囲温度変動 [mV]	0 ~ +50℃		50max
		-10 ~ +50℃		60max
	経時ドリフト [mV]	※2	20max	96max
起動時間 [ms]	200typ (DCIN 110V, Io=100%) ※入力再投入間隔 1分未満の場合は 700typ			
保持時間 [ms]	10typ (DCIN 110V, Io=100%)			
電圧可変範囲 [V]	4.50 ~ 5.50	19.2 ~ 27.0		
電圧設定精度 [V]	5.00 ~ 5.15	24.00 ~ 24.96		
付属機能	過電流保護	定格電流の 105% min で動作、自動復帰		
	過電圧保護 [V]	5.75 ~ 7.00	30.0 ~ 37.0	
	運転表示	LED 表示：緑		
絶縁耐圧	入力-出力	AC3,000V 1分間 カットオフ電流=10mA, DC500V 50MΩ min (常温, 常湿)		
	入力-FG	AC2,000V 1分間 カットオフ電流=10mA, DC500V 50MΩ min (常温, 常湿)		
	出力-FG	AC500V 1分間 カットオフ電流=25mA, DC500V 50MΩ min (常温, 常湿)		
環境	使用温・湿度	-10 ~ +71℃ (ディレーティング有), 20 ~ 90%RH (結露なし)		
	保存温・湿度	-20 ~ +75℃, 20 ~ 90%RH (結露なし)		
	振動	10 ~ 55Hz 19.6m/s <sup>2</sup> (2G) 周期 3分 X, Y, Z 方向各 1時間		
	衝撃	196.1m/s <sup>2</sup> (20G) 11ms X, Y, Z 方向各 1回		
構造	外形寸法 / 質量	31×78×103mm (端子台含まず) (W×H×D) / 270g max (ケースカバー付: 310g max)		
	冷却方法	自然空冷		
標準価格 (税抜) [円]	4,000 (ケースカバー付: 4,260)			

※1 20MHz オシロスコープまたは、リップルノイズメータ (計測技研: RM-101 相当品) による。

※2 経時ドリフトは周温 25℃。定格入出力にて入力電圧印加後 30分 ~ 8時間の变化です。

※3 取扱説明項番 3.2 をご参照ください。

※4 動的な変動の場合、仕様を満足しないことがあります。

※ 過負荷状態あるいは仕様範囲外入力での使用は、内部素子を破壊することがありますので避けてください。

※ 並列運転はできません。

※ カバー付の場合はディレーティングが必要です。

※ パルス負荷の場合、電源から音がでる場合があります。

PBA30F-MXLDIZ の特長

- 配電盤設備で使用される DC110V 入力に対応
- 正負の極性を気にせず入力配線が可能
- DC ヒューズ内蔵
- スwitching周波数固定（他励フライバック方式）

ブロックダイアグラム

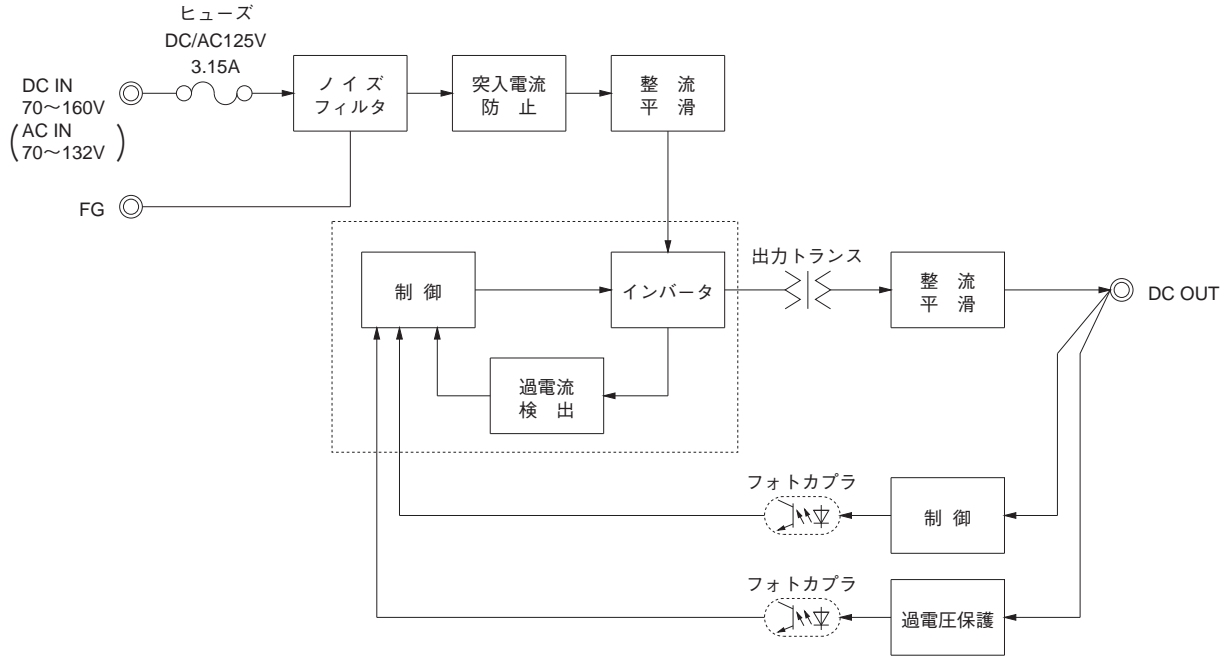

外形

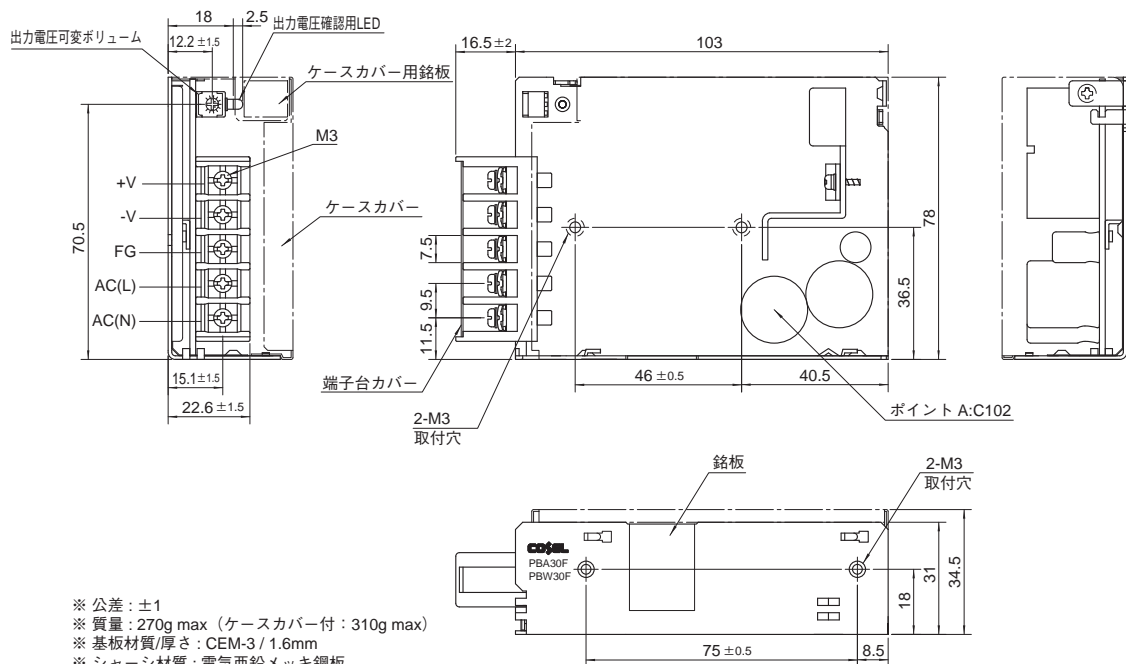

- ※ 公差: ±1
- ※ 質量: 270g max (ケースカバー付: 310g max)
- ※ 基板材質/厚さ: CEM-3 / 1.6mm
- ※ シャーシ材質: 電気亜鉛メッキ鋼板
- ※ 単位: mm
- ※ シャーシ締め付けトルク: 0.6N・m (6.3kgf・cm) max
- ※ 端子台締め付けトルク: M3: 0.8N・m (8.5kgf・cm) max

## PBA50F -MXLDIZ

PB A 50 F - □ -MXLDIZ - □  
① ② ③ ④ ⑤ ⑥ ⑦

RoHS

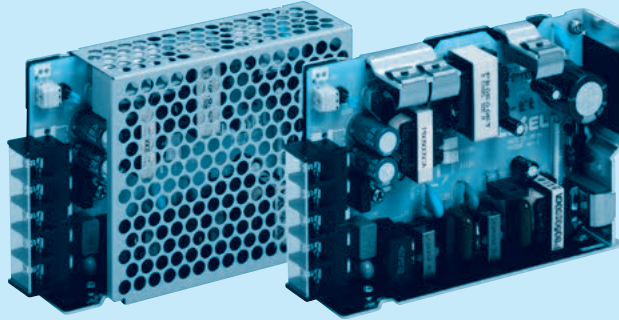
推奨ノイズフィルタ  
NAC-06-472外部パルス電圧ノイズ：NAPシリーズ  
低漏洩電流：NAMシリーズ※複数機器への接続を想定して  
提案しています。※電源にノイズフィルタを使用する  
場合は最終装置でEMC規格に基  
づいて評価を実施してください。

- ① シリーズ名
  - ② 単一出力
  - ③ 定格出力電力
  - ④ フルレンジ入力
  - ⑤ 定格出力電圧
  - ⑥ 製品識別記号
  - ⑦ オプション
- N: ケースカバー付

ケースカバーはオプション

モデル	PBA50F-5-MXLDIZ	PBA50F-24-MXLDIZ
最大出力電力 [W]	50	52.8
DC 出力	5V 10A	24V 2.2A

## 仕 様

項目		PBA50F-5-MXLDIZ	PBA50F-24-MXLDIZ	
入力	電圧 [V]	DC70 ~ 160V or AC70 ~ 132V 1φ (DC120 or AC85 未満では、出力ディレーティングが必要です。※3)		
	電流 [A]	DCIN 120V	0.56typ	
	周波数 [Hz]	DC or 50 / 60 (47 ~ 440)		
	効率 [%]	DCIN 120V	78typ	
	力率 (Io=100%)	ACIN 100V	0.99typ	
	突入電流 [A]	DCIN 120V	15typ (Io=100%) (コールドスタート時)	
	漏洩電流 [mA]	0.4max (ACIN 100V 60Hz, Io=100%, IEC60950-1, 電安法の各測定方法による)		
出力	定格電圧 [V]	5	24	
	定格電流 [A]	10	2.2	
	静的入力変動 [mV]	20max	96max	
	静的負荷変動 [mV]	40max	150max	
	リップル [mVp-p]	0 ~ +50°C ※1	80max	120max
		-10 ~ 0°C ※1	140max	160max
	リップルノイズ [mVp-p]	0 ~ +50°C ※1	120max	150max
		-10 ~ 0°C ※1	160max	180max
	周囲温度変動 [mV]	0 ~ +50°C	50max	240max
		-10 ~ +50°C	60max	290max
	経時ドリフト [mV] ※2	20max	96max	
起動時間 [ms]	350typ (DCIN 120V, Io=100%)			
保持時間 [ms]	20typ (DCIN 120V, Io=100%)			
電圧可変範囲 [V]	4.00 ~ 5.50	19.2 ~ 27.0		
電圧設定精度 [V]	5.00 ~ 5.15	24.00 ~ 24.96		
付属機能	過電流保護	定格電流の 105% min で動作、自動復帰		
	過電圧保護 [V]	5.75 ~ 7.00	30.0 ~ 37.0	
	運転表示	LED 表示：緑		
絶縁耐力	入力-出力	AC3,000V 1 分間 カットオフ電流 =10mA, DC500V 50MΩ min (常温, 常湿)		
	入力-FG	AC2,000V 1 分間 カットオフ電流 =10mA, DC500V 50MΩ min (常温, 常湿)		
	出力-FG	AC500V 1 分間 カットオフ電流 =100mA, DC500V 50MΩ min (常温, 常湿)		
環境	使用温・湿度	-10 ~ +71°C (ディレーティング有), 20 ~ 90%RH (結露なし)		
	保存温・湿度	-20 ~ +75°C, 20 ~ 90%RH (結露なし)		
	振動	10 ~ 55Hz 19.6m/s <sup>2</sup> (2G) 周期 3 分 X, Y, Z 方向各 1 時間		
	衝撃	196.1m/s <sup>2</sup> (20G) 11ms X, Y, Z 方向各 1 回		
構造	外形寸法 / 質量	31×82×120mm (端子台含まず) (W×H×D) / 280g max (ケースカバー付: 325g max)		
	冷却方法	自然空冷		
標準価格 (税抜) [円]	5,700 (ケースカバー付: 5,980)			

※1 20MHz オシロスコープまたは、リップルノイズメータ (計測技研: RM-101 相当品) による。

※2 経時ドリフトは周温 25°C。定格入出力にて入力電圧印加後 30 分 ~ 8 時間の変化です。

※3 取扱説明項番 3.2 をご参照ください。

※ 並列運転はできません。

※ カバー付の場合はディレーティングが必要です。

※ パルス負荷の場合、電源から音がでる場合があります。

PBA50F-MXLDIZ の特長

- 配電盤設備で使用される DC110V 入力に対応  
(取扱説明項番 3.2 ディレーティングが必要となります)
- 正負の極性を気にせず入力配線が可能
- DC ヒューズ内蔵
- 同期整流採用による高効率化 (5V品)

ブロックダイアグラム

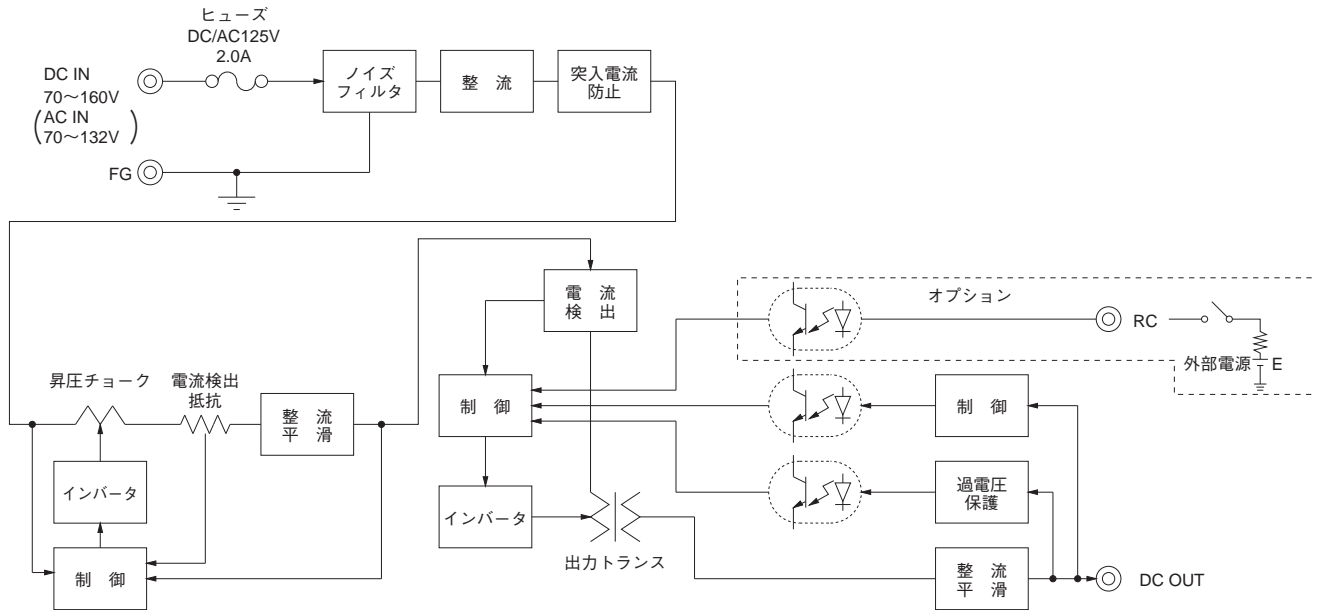

外形

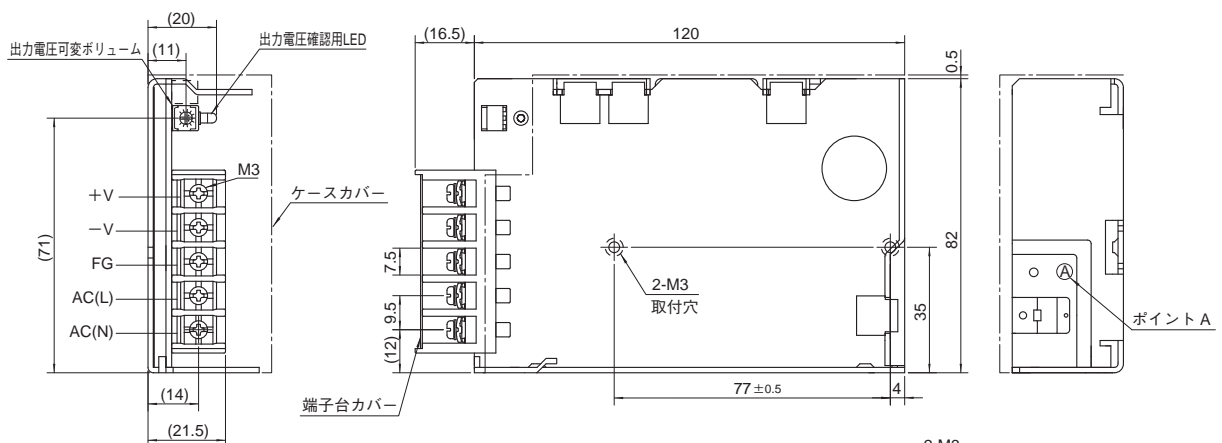

- ※ 公差: ±1
- ※ 質量: 280g max (ケースカバー付: 325g max)
- ※ 基板材質/厚さ: CEM-3 / 1.6mm
- ※ シャーシ材質: アルミ
- ※ 単位: mm
- ※ シャーシ締め付けトルク: 0.49N・m(5kgf・cm)max
- ※ 端子台締め付けトルク: M3:0.8N・m(8.5kgf・cm)max



## PBA75F -MXLDIZ

PB A 75 F - □ -MXLDIZ - □

① ② ③ ④ ⑤ ⑥ ⑦

RoHS

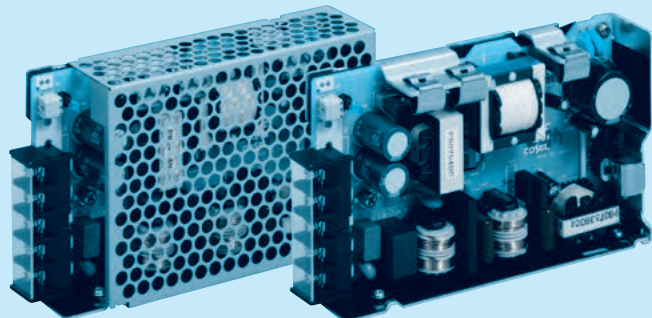
推奨ノイズフィルタ  
NAC-06-472外部パルス電圧ノイズ：NAPシリーズ  
低漏洩電流：NAMシリーズ※複数機器への接続を想定して  
提案しています。※電源にノイズフィルタを使用する  
場合は最終装置でEMC規格に基  
づいて評価を実施してください。

- ① シリーズ名
- ② 単一出力
- ③ 定格出力電力
- ④ フルレンジ入力
- ⑤ 定格出力電圧
- ⑥ 製品識別記号
- ⑦ オプション

N: ケースカバー付

ケースカバーはオプション

モデル	PBA75F-5-MXLDIZ	PBA75F-24-MXLDIZ
最大出力電力 [W]	75	76.8
DC 出力	5V 15A	24V 3.2A

## 仕 様

項目		PBA75F-5-MXLDIZ	PBA75F-24-MXLDIZ	
入力	電圧 [V]	DC70 ~ 160V or AC70 ~ 132V 1φ (DC120 or AC85 未満では、出力ディレーティングが必要です。※3)		
	電流 [A]	DCIN 120V	0.8typ	
	周波数 [Hz]	DC or 50 / 60 (47 ~ 63)		
	効率 [%]	DCIN 120V	80typ	
	力率 (Io=100%)	ACIN 100V	0.99typ	
	突入電流 [A]	DCIN 120V	15typ (Io=100%) (コールドスタート時)	
	漏洩電流 [mA]	0.4max (ACIN 100V 60Hz, Io=100%, IEC60950-1, 電安法の各測定方法による)		
出力	定格電圧 [V]	5	24	
	定格電流 [A]	15	3.2	
	静的入力変動 [mV]	20max		
	静的負荷変動 [mV]	40max		
	リップル [mVp-p]	0 ~ +50°C ※1	80max	120max
		-10 ~ 0°C ※1	140max	160max
	リップルノイズ [mVp-p]	0 ~ +50°C ※1	120max	150max
		-10 ~ 0°C ※1	160max	180max
	周囲温度変動 [mV]	0 ~ +50°C	50max	240max
		-10 ~ +50°C	60max	290max
	経時ドリフト [mV] ※2	20max		
起動時間 [ms]	350typ (DCIN 120V, Io=100%)			
保持時間 [ms]	20typ (DCIN 120V, Io=100%)			
電圧可変範囲 [V]	4.00 ~ 5.50	19.2 ~ 27.0		
電圧設定精度 [V]	5.00 ~ 5.15	24.00 ~ 24.96		
付属機能	過電流保護	定格電流の 105% min で動作、自動復帰		
	過電圧保護 [V]	5.75 ~ 7.00	30.0 ~ 37.0	
	運転表示	LED 表示：緑		
絶縁耐力	入力-出力	AC3,000V 1 分間 カットオフ電流 =10mA, DC500V 50MΩ min (常温, 常湿)		
	入力- FG	AC2,000V 1 分間 カットオフ電流 =10mA, DC500V 50MΩ min (常温, 常湿)		
	出力- FG	AC500V 1 分間 カットオフ電流 =100mA, DC500V 50MΩ min (常温, 常湿)		
環境	使用温・湿度	-10 ~ +71°C (ディレーティング有), 20 ~ 90%RH (結露なし)		
	保存温・湿度	-20 ~ +75°C, 20 ~ 90%RH (結露なし)		
	振動	10 ~ 55Hz 19.6m/s <sup>2</sup> (2G) 周期 3 分 X, Y, Z 方向各 1 時間		
	衝撃	196.1m/s <sup>2</sup> (20G) 11ms X, Y, Z 方向各 1 回		
構造	外形寸法 / 質量	32×82×135mm (端子台含まず) (W×H×D) / 350g max (ケースカバー付: 400g max)		
	冷却方法	自然空冷		
標準価格 (税抜) [円]	6,500 (ケースカバー付: 6,810)			

※1 20MHz オシロスコープまたは、リップルノイズメータ (計測技研: RM-101 相当品) による。

※2 経時ドリフトは周温 25°C。定格入出力にて入力電圧印加後 30 分 ~ 8 時間の変化です。

※3 取扱説明項番 3.2 をご参照ください。

※ 並列運転はできません。

※ カバー付の場合はディレーティングが必要です。

※ パルス負荷の場合、電源から音がでる場合があります。

PBA75F-MXLDIZ の特長

- 配電盤設備で使用される DC110V 入力に対応  
(取扱説明項番 3.2 ディレーティングが必要となります)
- 正負の極性を気にせず入力配線が可能
- DC ヒューズ内蔵
- 同期整流採用による高効率化 (5V品)

ブロックダイアグラム

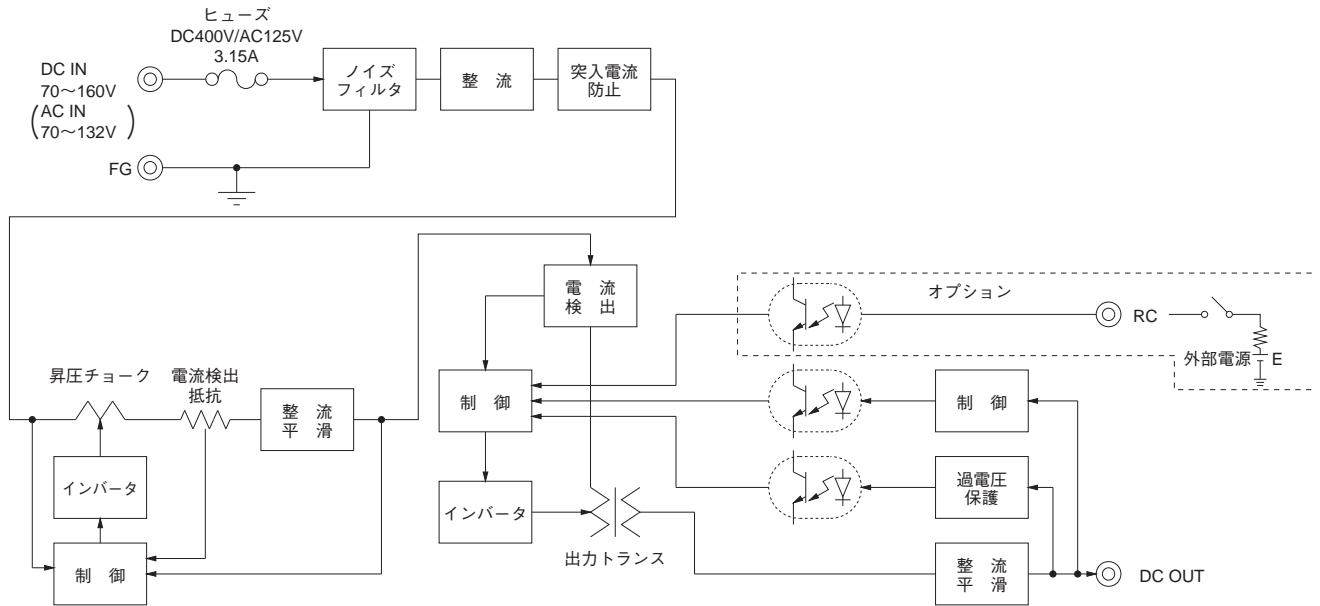

外形

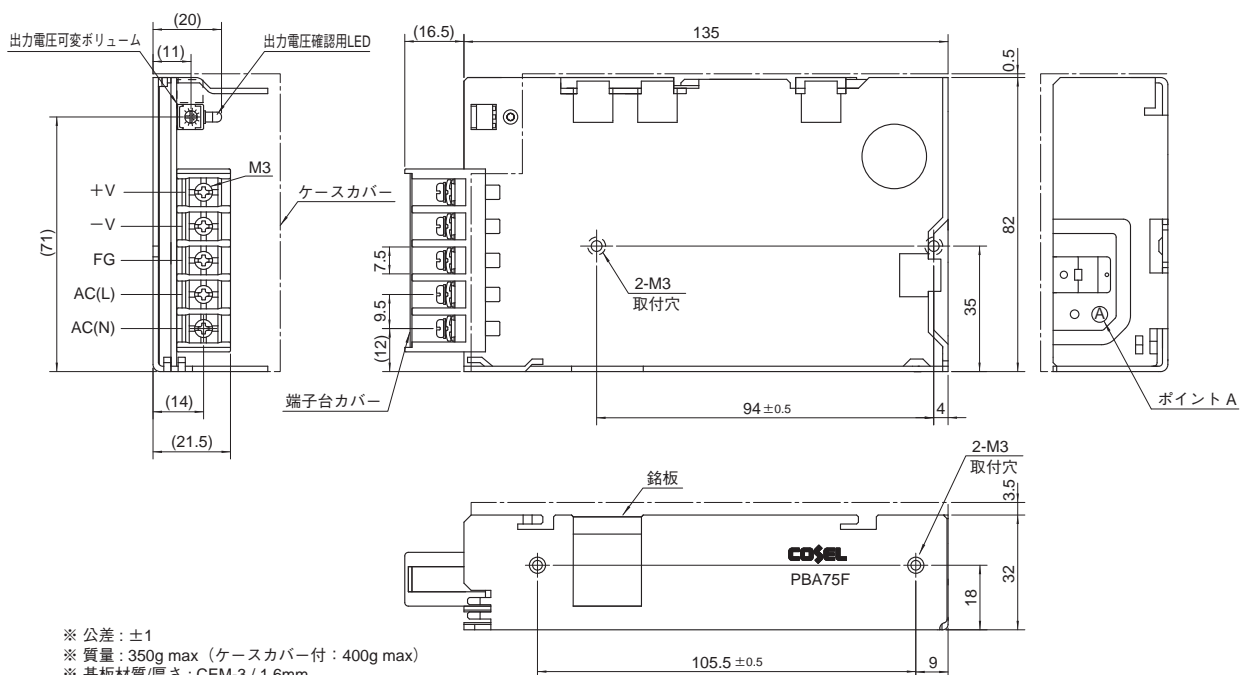

- ※ 公差: ±1
- ※ 質量: 350g max (ケースカバー付: 400g max)
- ※ 基板材質/厚さ: CEM-3 / 1.6mm
- ※ シャーン材質: アルミ
- ※ 単位: mm
- ※ シャーン締め付けトルク: 0.49N・m(5kgf・cm)max
- ※ 端子台締め付けトルク: M3:0.8N・m(8.5kgf・cm)max

## PBA100F -MXLDIZ

PB A 100 F - □ -MXLDIZ - □

① ② ③ ④ ⑤ ⑥ ⑦

RoHS

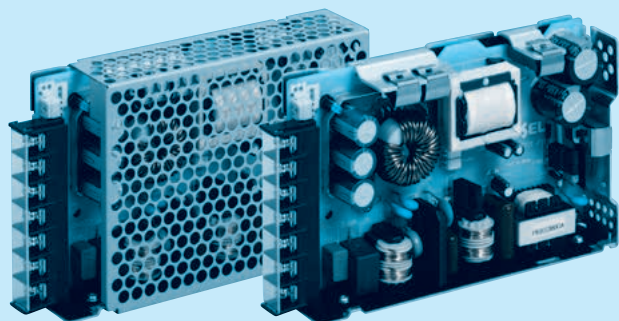
推奨ノイズフィルタ  
NAC-06-472外部パルス電圧ノイズ：NAPシリーズ  
低漏洩電流：NAMシリーズ※複数機器への接続を想定して  
提案しています。※電源にノイズフィルタを使用する  
場合は最終装置でEMC規格に基  
づいて評価を実施してください。

- ① シリーズ名
  - ② 単一出力
  - ③ 定格出力電力
  - ④ フルレンジ入力
  - ⑤ 定格出力電圧
  - ⑥ 製品識別記号
  - ⑦ オプション
- N: ケースカバー付

ケースカバーはオプション

モデル	PBA100F-5-MXLDIZ	PBA100F-24-MXLDIZ
最大出力電力 [W]	100	108
DC 出力	5V 20A	24V 4.5A

## 仕 様

項目	PBA100F-5-MXLDIZ	PBA100F-24-MXLDIZ
電圧 [V]	DC70 ~ 160V or AC70 ~ 132V 1φ (DC120 or AC85 未満では、出力ディレーティングが必要です。※3)	
電流 [A]	DCIN 120V	1.1typ
周波数 [Hz]	DC or 50 / 60 (47 ~ 440)	
効率 [%]	DCIN 120V	80typ
力率 (Io=100%)	ACIN 100V	0.99typ
突入電流 [A]	DCIN 120V	20typ (Io=100%) (コールドスタート時)
漏洩電流 [mA]	0.4max (ACIN 100V 60Hz, Io=100%, IEC60950-1, 電安法の各測定方法による)	
定格電圧 [V]	5	24
定格電流 [A]	20	4.5
静的入力変動 [mV]	20max	96max
静的負荷変動 [mV]	40max	150max
リップル [mVp-p]	0 ~ +50°C ※1	80max
	-10 ~ 0°C ※1	140max
リップルノイズ [mVp-p]	0 ~ +50°C ※1	120max
	-10 ~ 0°C ※1	160max
周囲温度変動 [mV]	0 ~ +50°C	50max
	-10 ~ +50°C	60max
経時ドリフト [mV] ※2	20max	96max
起動時間 [ms]	350typ (DCIN 120V, Io=100%)	
保持時間 [ms]	20typ (DCIN 120V, Io=100%)	
電圧可変範囲 [V]	4.00 ~ 5.50	19.2 ~ 27.0
電圧設定精度 [V]	5.00 ~ 5.15	24.00 ~ 24.96
過電流保護	定格電流の 105% min で動作、自動復帰	
過電圧保護 [V]	5.75 ~ 7.00	30.0 ~ 37.0
運転表示	LED 表示：緑	
入力-出力	AC3,000V 1 分間 カットオフ電流 =10mA, DC500V 50MΩ min (常温, 常湿)	
入力-FG	AC2,000V 1 分間 カットオフ電流 =10mA, DC500V 50MΩ min (常温, 常湿)	
出力-FG	AC500V 1 分間 カットオフ電流 =100mA, DC500V 50MΩ min (常温, 常湿)	
使用温・湿度	-10 ~ +71°C (ディレーティング有), 20 ~ 90%RH (結露なし)	
保存温・湿度	-20 ~ +75°C, 20 ~ 90%RH (結露なし)	
振動	10 ~ 55Hz 19.6m/s <sup>2</sup> (2G) 周期 3 分 X, Y, Z 方向各 1 時間	
衝撃	196.1m/s <sup>2</sup> (20G) 11ms X, Y, Z 方向各 1 回	
外形寸法 / 質量	32×93×147mm (端子台含まず) (W×H×D) / 440g max (ケースカバー付：500g max)	
冷却方法	自然空冷	
標準価格 (税抜) [円]	7,700 (ケースカバー付：8,040)	

※1 20MHz オシロスコープまたは、リップルノイズメータ (計測技研：RM-101 相当品) による。

※2 経時ドリフトは周温 25°C。定格入出力にて入力電圧印加後 30 分 ~ 8 時間の変化です。

※3 取扱説明項番 3.2 をご参照ください。

※ 並列運転はできません。

※ カバー付の場合はディレーティングが必要です。

※ パルス負荷の場合、電源から音がでる場合があります。

PBA100F-MXLDIZ の特長

- 配電盤設備で使用される DC110V 入力に対応  
(取扱説明項番 3.2 ディレーティングが必要となります)
- 正負の極性を気にせず入力配線が可能
- DC ヒューズ内蔵
- 同期整流採用による高効率化 (5V品)

ブロックダイアグラム

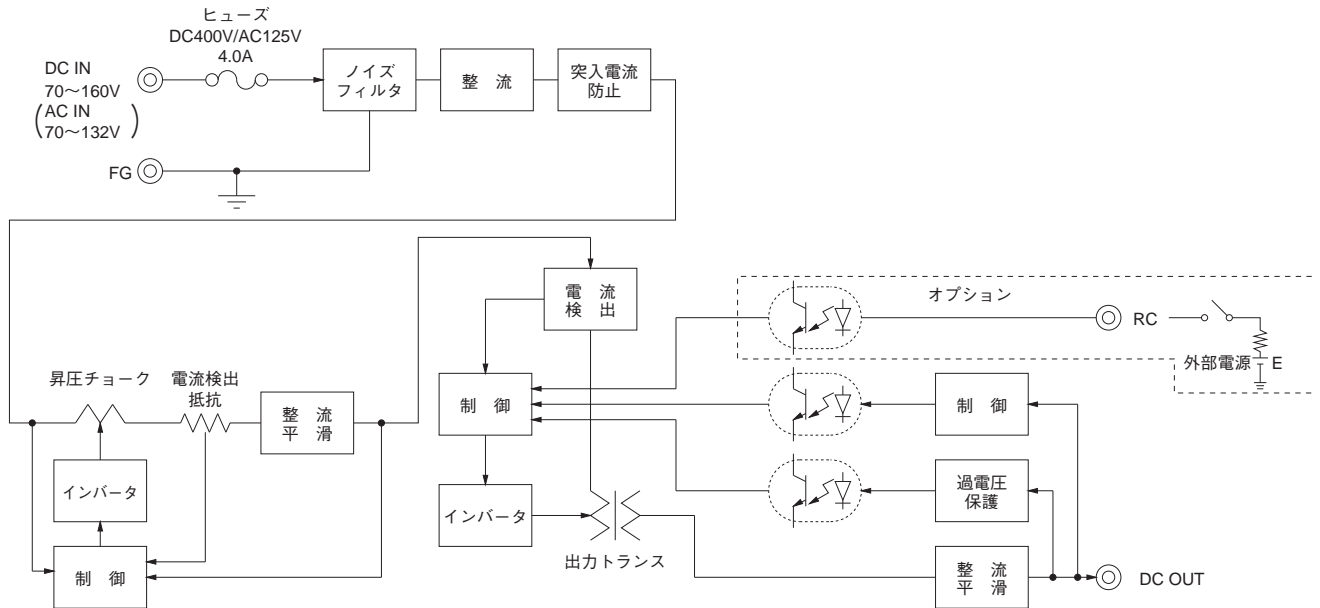

外形

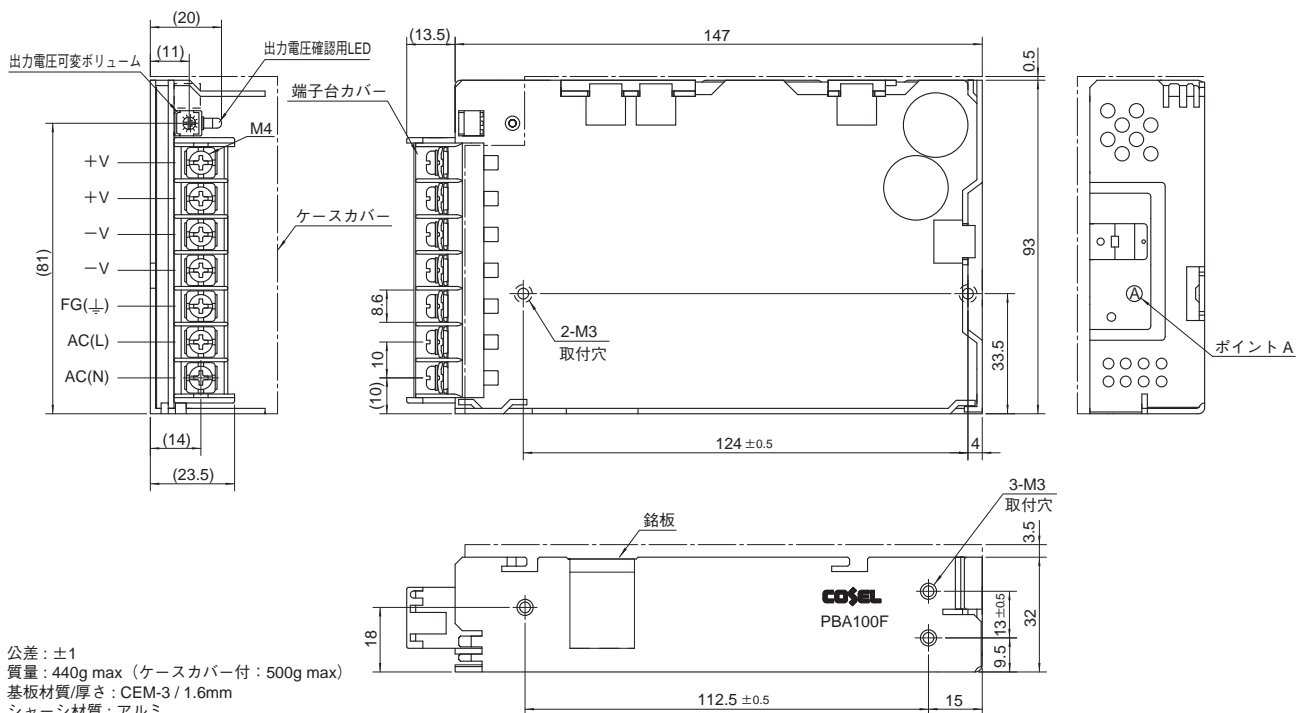

- ※ 公差: ±1
- ※ 質量: 440g max (ケースカバー付: 500g max)
- ※ 基板材質/厚さ: CEM-3 / 1.6mm
- ※ シャーシ材質: アルミ
- ※ 単位: mm
- ※ シャーシ締め付けトルク: 0.49N・m(5kgf・cm)max
- ※ 端子台締め付けトルク: M4:1.6N・m(16.9kgf・cm)max

## PBA150F -MXLDIZ

PB A 150 F - □ -MXLDIZ - □

① ② ③ ④ ⑤ ⑥ ⑦

RoHS

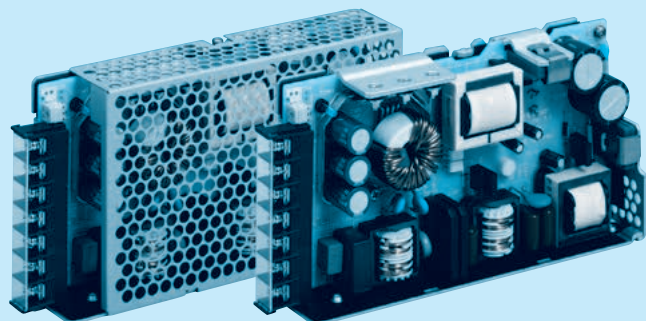
推奨ノイズフィルタ  
NAC-06-472外部パルス電圧ノイズ：NAPシリーズ  
低漏洩電流：NAMシリーズ※複数機器への接続を想定して  
提案しています。※電源にノイズフィルタを使用する  
場合は最終装置でEMC規格に基  
づいて評価を実施してください。

- ① シリーズ名
- ② 単一出力
- ③ 定格出力電力
- ④ フルレンジ入力
- ⑤ 定格出力電圧
- ⑥ 製品識別記号
- ⑦ オプション

N: ケースカバー付

ケースカバーはオプション

モデル	PBA150F-5-MXLDIZ	PBA150F-24-MXLDIZ
最大出力電力 [W]	150	156
DC 出力	5V 30A	24V 6.5A

## 仕 様

項目	PBA150F-5-MXLDIZ	PBA150F-24-MXLDIZ
電圧 [V]	DC70 ~ 160V or AC70 ~ 132V 1φ (DC120 or AC85 未満では、出力ディレーティングが必要です。※3)	
電流 [A]	DCIN 120V	1.6typ
周波数 [Hz]	DC or 50 / 60 (47 ~ 440)	
効率 [%]	DCIN 120V	82typ
力率 (Io=100%)	ACIN 100V	0.99typ
突入電流 [A]	DCIN 120V	20typ (Io=100%) (コールドスタート時)
漏洩電流 [mA]	0.4max (ACIN 100V 60Hz, Io=100%, IEC60950-1, 電安法の各測定方法による)	
定格電圧 [V]	5	24
定格電流 [A]	30	6.5
静的入力変動 [mV]	20max	
静的負荷変動 [mV]	40max	
リップル [mVp-p]	0 ~ +50°C ※1	80max
	-10 ~ 0°C ※1	140max
リップルノイズ [mVp-p]	0 ~ +50°C ※1	120max
	-10 ~ 0°C ※1	160max
周囲温度変動 [mV]	0 ~ +50°C	50max
	-10 ~ +50°C	60max
経時ドリフト [mV] ※2	20max	
起動時間 [ms]	350typ (DCIN 120V, Io=100%)	
保持時間 [ms]	20typ (DCIN 120V, Io=100%)	
電圧可変範囲 [V]	4.00 ~ 5.50	19.2 ~ 27.0
電圧設定精度 [V]	5.00 ~ 5.15	24.00 ~ 24.96
過電流保護	定格電流の 105% min で動作、自動復帰	
過電圧保護 [V]	5.75 ~ 7.00	30.0 ~ 37.0
運転表示	LED 表示：緑	
入カ-出力	AC3,000V 1 分間 カットオフ電流 =10mA, DC500V 50MΩ min (常温, 常湿)	
入カ- FG	AC2,000V 1 分間 カットオフ電流 =10mA, DC500V 50MΩ min (常温, 常湿)	
出力- FG	AC500V 1 分間 カットオフ電流 =100mA, DC500V 50MΩ min (常温, 常湿)	
使用温・湿度	- 10 ~ + 71°C (ディレーティング有), 20 ~ 90%RH (結露なし)	
保存温・湿度	- 20 ~ + 75°C, 20 ~ 90%RH (結露なし)	
振動	10 ~ 55Hz 19.6m/s <sup>2</sup> (2G) 周期 3 分 X, Y, Z 方向各 1 時間	
衝撃	196.1m/s <sup>2</sup> (20G) 11ms X, Y, Z 方向各 1 回	
外形寸法 / 質量	34×93×168mm (端子台含まず) (W×H×D) / 560g max (ケースカバー付: 630g max)	
冷却方法	自然空冷	
標準価格 (税抜) [円]	9,600 (ケースカバー付: 9,970)	

※1 20MHz オシロスコープまたは、リップルノイズメータ (計測技研: RM-101 相当品) による。

※2 経時ドリフトは周温 25°C。定格入出力にて入力電圧印加後 30 分 ~ 8 時間の変化です。

※3 取扱説明項番 3.2 をご参照ください。

※ 並列運転はできません。

※ カバー付の場合はディレーティングが必要です。

※ パルス負荷の場合、電源から音がでる場合があります。

PBA150F-MXLDIZ の特長

- 配電盤設備で 사용되는 DC110V 入力に対応  
(取扱説明項番 3.2 デイレーティングが必要となります)
- 正負の極性を気にせず入力配線が可能
- DC ヒューズ内蔵
- 同期整流採用による高効率化 (5V品)

ブロックダイアグラム

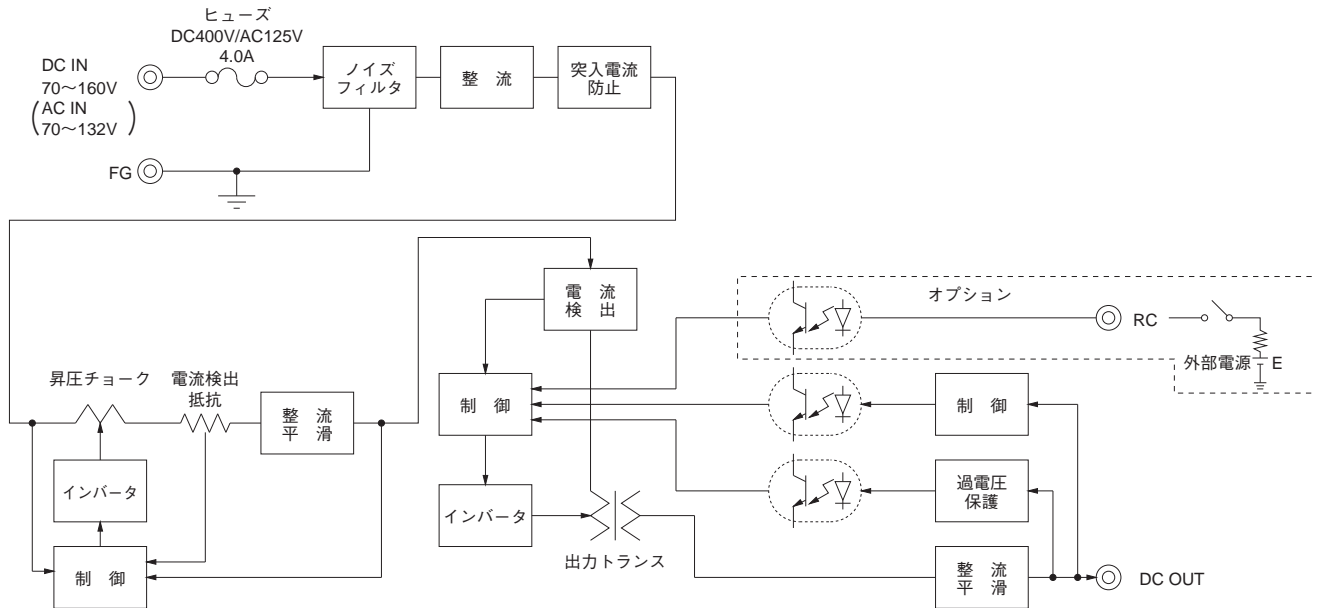

外形

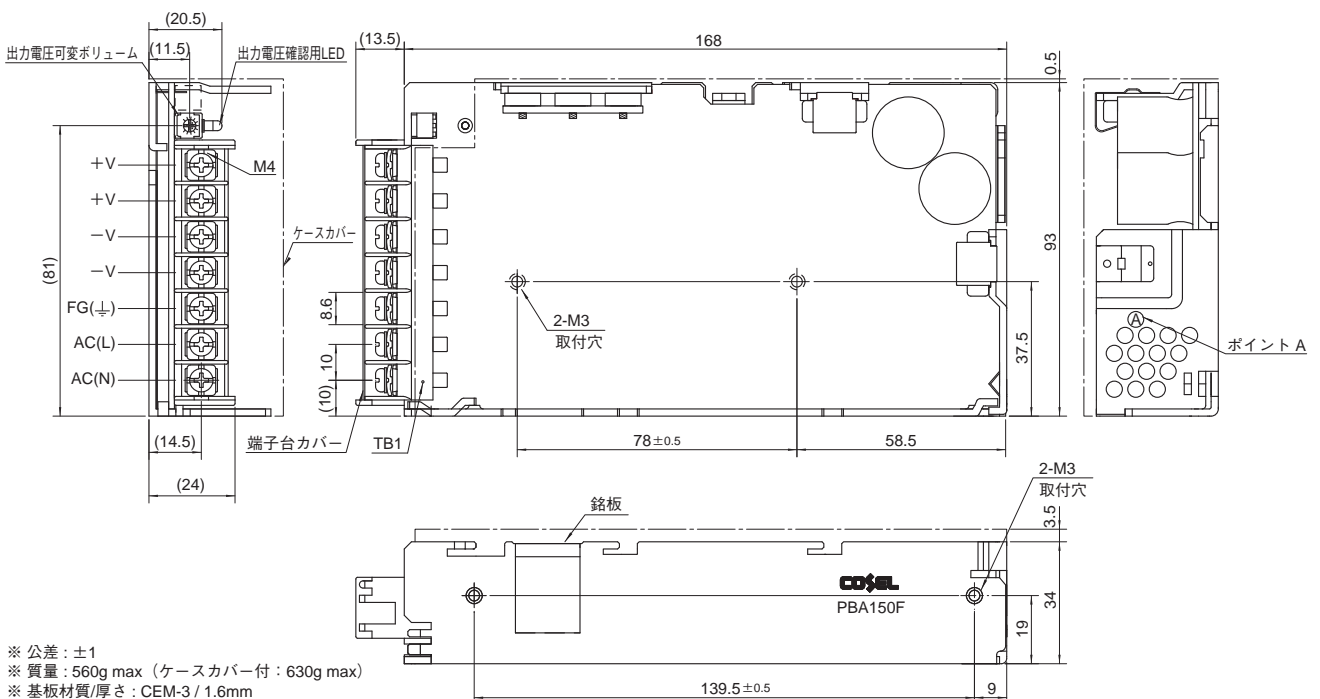

- ※ 公差: ±1
- ※ 質量: 560g max (ケースカバー付: 630g max)
- ※ 基板材質/厚さ: CEM-3 / 1.6mm
- ※ シャーシ材質: アルミ
- ※ 単位: mm
- ※ シャーシ締め付けトルク: 0.49N・m(5kgf・cm)max
- ※ 端子台締め付けトルク: M4:1.6N・m(16.9kgf・cm)max
- ※ TB1は1ピンあたり20A以下でご使用ください。